

SUNAIR
Innovative Compressed Air Technologies

超级喷嘴

Super Air Nozzles

- 节能降耗
- 超强吹扫力
- 非标解决方案

3年质量保证
超强吹扫!



深圳市兴瑞工具技术有限公司是一家致力于研发和制造与压缩空气相关的高新技术公司，在全国同类产品中处于领先水平，我们的空气应用产品主要应用在除尘除液、干燥、冷却降温、化工、食品加工、造纸、铸造、制药、环境静音等场合，我们将为我们的客户提供整套完善空气应用解决方案。

三艾 (SUNAIR) 空气应用产品系列包括强力超级喷嘴，涡流管制冷器，机箱机柜冷却器，超级风刀，超级气刀，不锈钢气刀，条形气刀以及环形气刀，主要用于干燥，除水，除尘，吹气冷却等。三艾 (SUNAIR) 气刀系列产品是目前世界上质量最可靠，性价比最高的产品，其产品在国内外各大企业大量使用。

三艾 (SUNAIR) 超级喷嘴原理 >>

压缩空气经进气口 (1) 进入超级喷嘴高腔，气流通过狭窄，细薄的喷嘴 (2) 后在超级喷嘴长度方向形成一张均衡的气流薄片。由周围的空气 (3) 被带入高压气流中，使得空得到 40:1 的放大，使得气流放大，吹气速增加，吹击力增大，形成一张具有强冲击力最小剪切力的气流薄片。

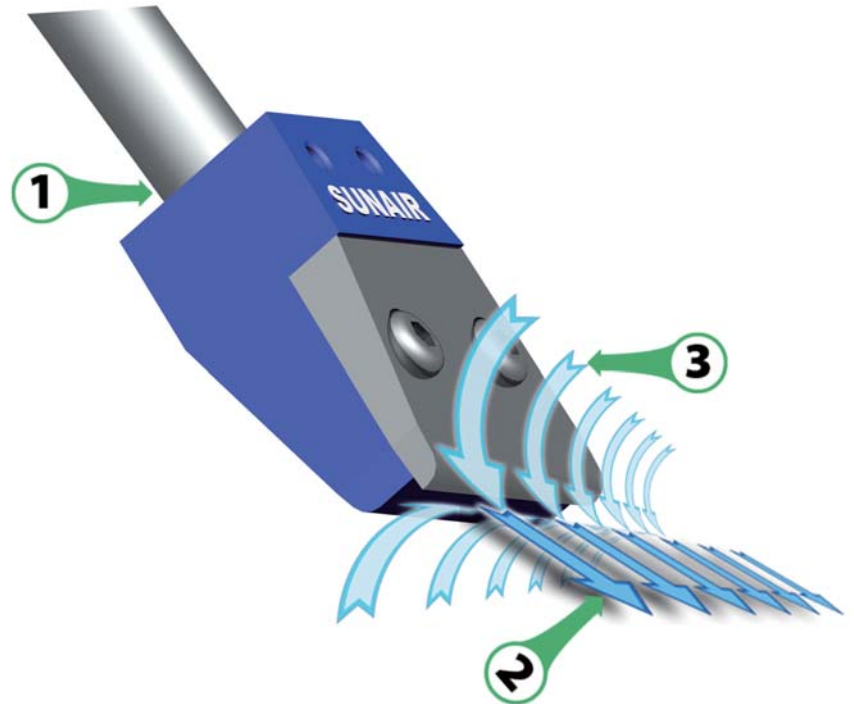

超级喷嘴性能参数 >>

右图是超级喷嘴吹击力及气幕图，最小的气幕宽度是 50mm 左右，在 500mm 的吹扫距离气幕宽度是 178。在图的下方有吹击力参数，所有的吹击力参数为实测值，最大吹击力 634Grams 是在 0.6Mpa 时，吹扫距离为 150mm，

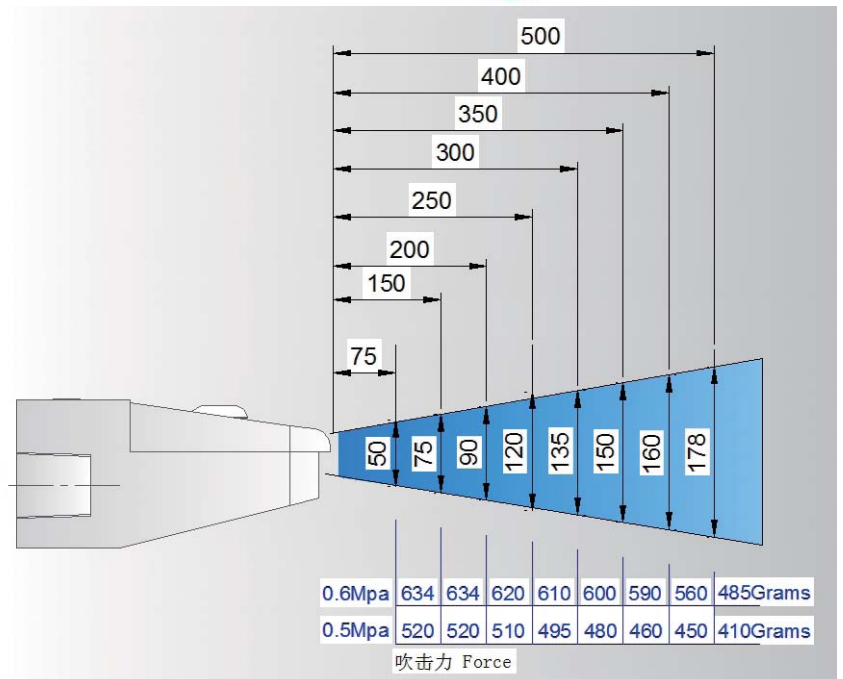

三艾超级喷嘴技术选型 >>

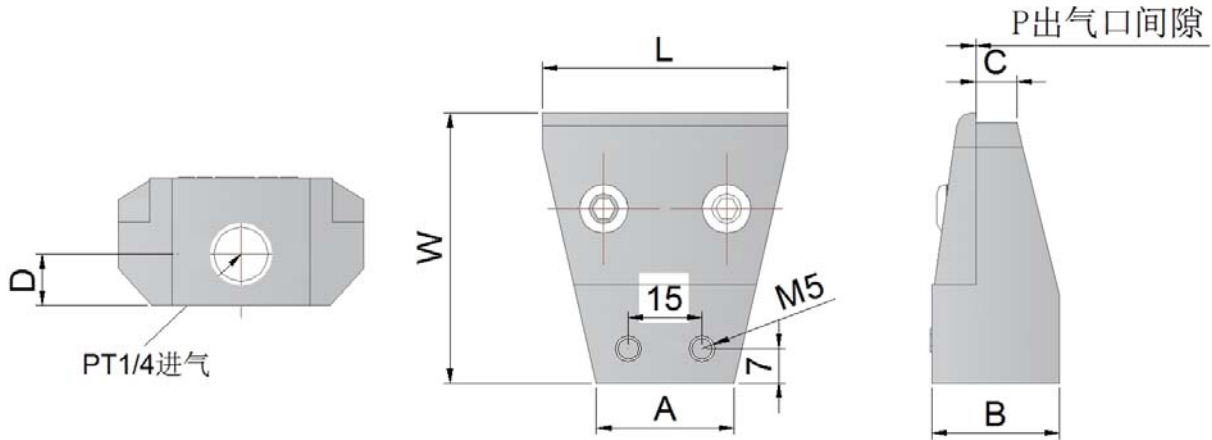

铝合金 超级喷嘴	不锈钢 超级喷嘴	L 有效宽度	W	A	B	C	D	耗气量 (SLPM)	进气口	P 出气间隙	噪音 (dBA)
SR-Y35W04	SR-Y35W04S	35	50	20	24.5	8	9	430	PT1/4	0.4	58
SR-Y35W06	SR-Y35W06S	35	50	20	24.5	8	9	550	PT1/4	0.6	60
SR-Y35W85	SR-Y35W85S	35	50	20	24.5	8	9	650	PT1/4	0.85	63
SR-Y50W04	SR-Y50W04S	50	55	28	26	8	10.5	624	PT1/4	0.4	75
SR-Y50W06	SR-Y50W06S	50	55	28	26	8	10.5	750	PT1/4	0.6	75
SR-Y50W85	SR-Y50W85S	50	55	28	26	8	10.5	950	PT1/4	0.85	75
SR-Y80W04	SR-Y80W04S	80	55	45	26	8	10.5	998	PT1/4	0.4	78
SR-Y80W06	SR-Y80W06S	80	55	45	26	8	10.5	1150	PT1/4	0.6	78
SR-Y80W85	SR-Y80W85S	80	55	45	26	8	10.5	1350	PT1/4	0.85	78

* 以上参数在进气压力0.55Mpa下测得

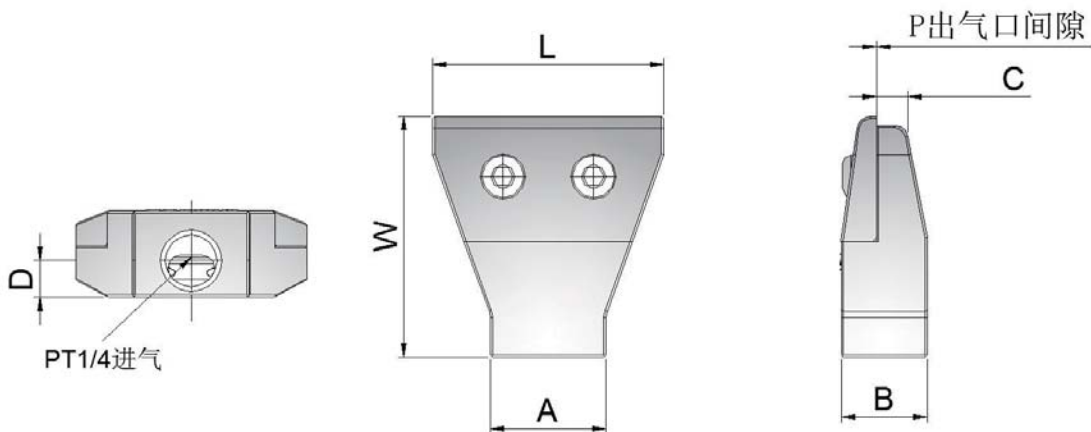

铝合金 超级喷嘴	不锈钢 超级喷嘴	L 有效宽度	W	A	B	C	D	耗气量 (SLPM)	进气口	P 出气间隙	噪音 (dBA)
EX-Y51W04	EX-Y51W04S	51	52	25	19	7	8	624	PT1/4	0.4	75
EX-Y51W06	EX-Y51W06S	51	52	25	19	7	8	750	PT1/4	0.6	75
EX-Y51W85	EX-Y51W85S	51	52	25	19	7	8	950	PT1/4	0.85	75

* 以上参数在进气压力0.55Mpa下测得

三艾超级喷嘴技术选型 >>

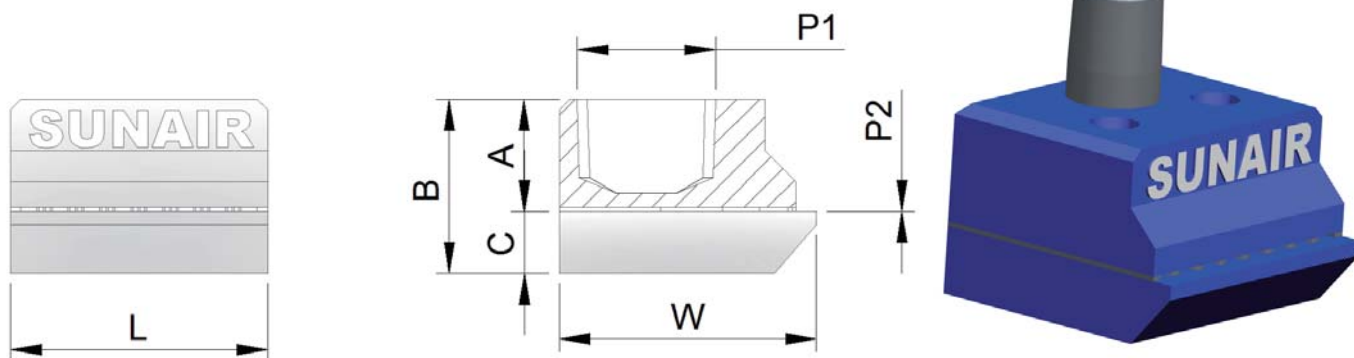
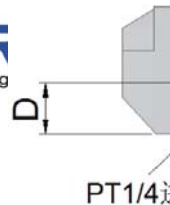

铝合金 超级喷嘴	不锈钢 超级喷嘴	L 有效宽度	W	A	B	C	耗气量 (SLPM)	P1 进气口	P2 出气间隙	噪音 (dBA)
SR-LY25W04	SR-LY25W04S	25	25	11	17	6	305	PT1/8	0.4	58
SR-LY25W06	SR-LY25W06S	25	25	11	17	6	380	PT1/8	0.6	60
SR-LY25W85	SR-LY25W85S	25	25	11	17	6	490	PT1/8	0.85	63
SR-LY35W04	SR-LY35W04S	35	25	11	17	6	430	PT1/8	0.4	60
SR-LY35W06	SR-LY35W06S	35	25	11	17	6	550	PT1/8	0.6	63
SR-LY35W85	SR-LY35W85S	35	25	11	17	6	650	PT1/8	0.85	65
SR-LY50W04	SR-LY50W04S	50	25	11	17	6	624	PT1/4	0.4	66
SR-LY50W06	SR-LY50W06S	50	25	11	17	6	750	PT1/4	0.6	68
SR-LY50W85	SR-LY50W85S	50	25	11	17	6	950	PT1/4	0.85	70

* 以上参数在进气压力0.55Mpa下测得

* 不锈钢为SUS303材质

超级喷嘴优势 >>

- 1 增速增流设计，大吹击力
- 2 低噪音
- 3 高安全性
- 4 分体设计，维护方便快捷
- 5 外形小巧紧凑
- 6 易于安装

超级喷嘴应用 >>

- 1 零部件除水除尘
- 2 除屑除液
- 3 零部件干燥
- 4 产品冷却
- 5 部件输送
- 6 空气放大



- >气刀
- >涡流管冷却枪
- >机箱冷却器
- >涡流管
- >气力输送器

